

Sistema de bombeo LORENTZ S1-200

Descripción

El sistema de bombeo **LORENTZ S1-200** es un sistema portátil y flexible diseñado para bombear agua utilizando energía solar.

El sistema tiene un diseño completamente enchufable para una fácil auto-instalación por el propio usuario. Todo el equipo está preparado para su uso en exteriores.

El sistema consta de una bomba sumergible de rotor helicoidal acoplada a un motor ECDRIVE sin escobillas de alta eficiencia. El controlador del sistema maneja el motor digitalmente y monitorea el funcionamiento del sistema. Se proporcionan entradas para la conexión de accesorios para la automatización del sistema (protección contra marcha en seco y sensor de tanque lleno).

Características

- Motor ECDRIVE de CC sin escobillas y bomba de rotor helicoidal de alta eficiencia.
- Controlador del sistema con conexiones enchufables, MPPT integrado.
- Controlador con conexión Bluetooth® para configuración y control local.
- Aplicación S-Connect fácil de usar para control de velocidad, temporizadores y resolución de problemas.

Datos técnicos

Sistema de bombeo	S1-200 HR-07	S1-200 HR-14	S1-200 HR-23
Caudal máx.	1 m ³ /h [4 US gpm]	1.9 m ³ /h [8 US gpm]	3 m ³ /h [13 US gpm]
Altura máx.	40 m [130 pies]	30 m [100 pies]	17 m [55 pies]

Datos del controlador S1-200

Entrada (CC)	
Tensión máx. (Voc)	55 V CC
Tensión de operación	24...55 V CC
Corriente máx. (CC)	6 A
Corriente de cortocircuito FV máx. (Isc)	25 A
Salida (CC)	
Tensión nominal de salida	39 EC PWM trifásico
Frecuencia máx.	170 Hz
Corriente continua máx.	6 A
Potencia continua máx.	250 W
Carcasa	
Grado de protección	IP 68
Clase de protección	II
Entradas de sensores	Protección contra marcha en seco - Interruptor de tanque lleno o Interruptor de tanque a distancia
Material de la carcasa	Policarbonato
General	
App CONNECTED	LORENTZ S-Connect
Temperatura ambiente	-30 ... +50 °C [-22 ... 122 °F]
Altitud máxima	2000 m [6560 pies]
Clasif. del grado de contaminación	3
Protecciones contra	Sobretemperatura, sobretensión, sobrecorriente, cortocircuito, polaridad inversa
Módulo Bluetooth®	
Frecuencia de operación	2402-2480MHz
Máx. potencia de salida RF	10dBm
Miscelaneos	
Cable adaptador a MC4	2 x 2.5 mm ² [AWG 14] - L = 0.5 m [1.64 pies]
Tornillos de montaje al módulo FV	2 x M4.8 x16 mm [#10 x 5/8 pulg.] - AISI 304
Abrazadera tipo mariposa	1 x 21 a 44 mm [13/16 a 1-3/4 pulg.] - Acero Inox

Dimensiones y peso del controlador S1-200

W1	133.2 mm [5.2 pulg.]
W2	150.0 mm [5.9 pulg.]
W3	110.0 mm [4.3 pulg.]
D1	43.0 mm [1.6 pulg.]
D2	20.0 mm [0.8 pulg.]
H1	151.7 mm [5.9 pulg.]
H2	166.9 mm [6.5 pulg.]
Peso neto	0.3 kg [0.7 lb]

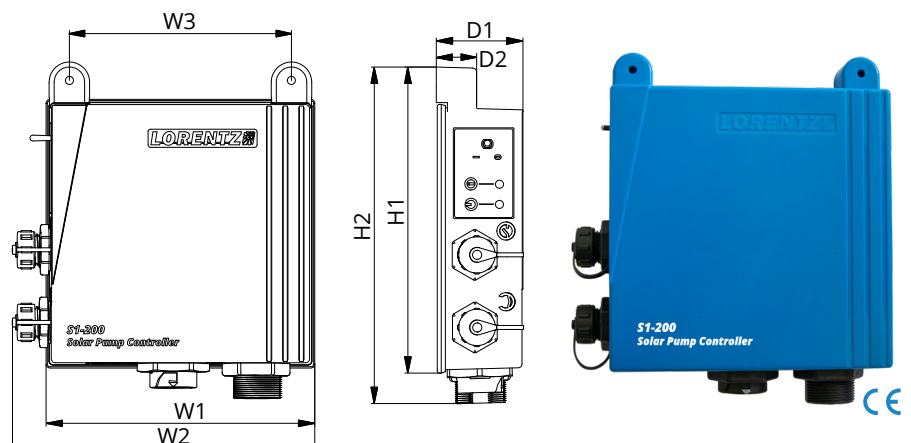

Datos de la bomba

Tipo de bomba	HR - rotor helicoidal
Descarga de la bomba	26 mm [1.0 pulg.] - conexión de manguera a presión
Diámetro mínimo del pozo	100 mm [4 pulg.]
Eficiencia máxima de la bomba	61 %
Material del rotor	AISI 630
Material del estator	Sulfuro de polifenileno

Rango de temperatura del agua

Clase de temperatura 2	+20 – +30 °C [68 – 86 °F]
Clase de temperatura 3	+30 – +40 °C [86 – 104 °F]
Clase de temperatura 4	+40 – +50 °C [104 – 122 °F]

Datos del motor ECDRIVE

Potencia nominal	0.25 kW [0.3 HP]
Velocidad del motor	750 ... 2500 rpm
Clase de aislamiento	F
Grado de protección	IP 68
Eficiencia máxima del motor	86 %
Número de polos	8
Sumergencia máxima	50 m [164 pies]
Temperatura máxima del agua	50 °C [122 °F]
Material del motor	Policarbonato
Longitud del cable	15 m [50 pies]
Dimensión del cable	3 x 2.08 mm ² - [AWG 14]
Enchufe del cable	3-clavijas macho

Dimensiones y pesos de la bomba y motor

A	431.6 mm [16.9 pulg.]
B	147.1 mm [5.7 pulg.]
C	284.5 mm [11.2 pulg.]
D	96.0 mm [3.7 pulg.]
E	89.0 mm [3.5 pulg.]
F	26.0 mm [1.0 pulg.]
Peso neto de la bomba	0.7 kg [1.5 lb]
Peso neto del motor	2.5 kg [5.5 lb]

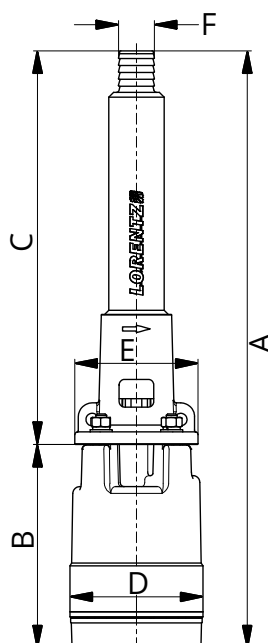

Rango de rendimiento

Sistema de bombeo S1-200 / HR-07

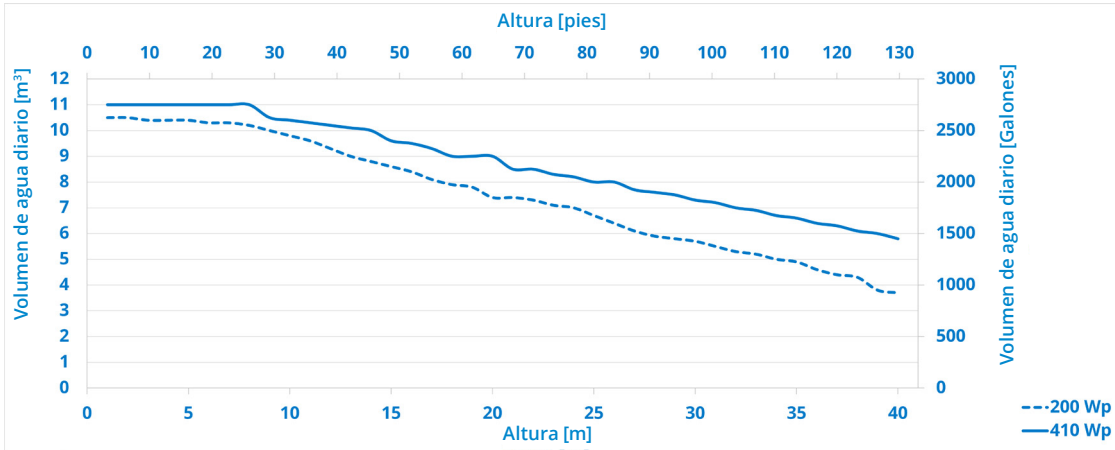

Sistema de bombeo S1-200 / HR-14

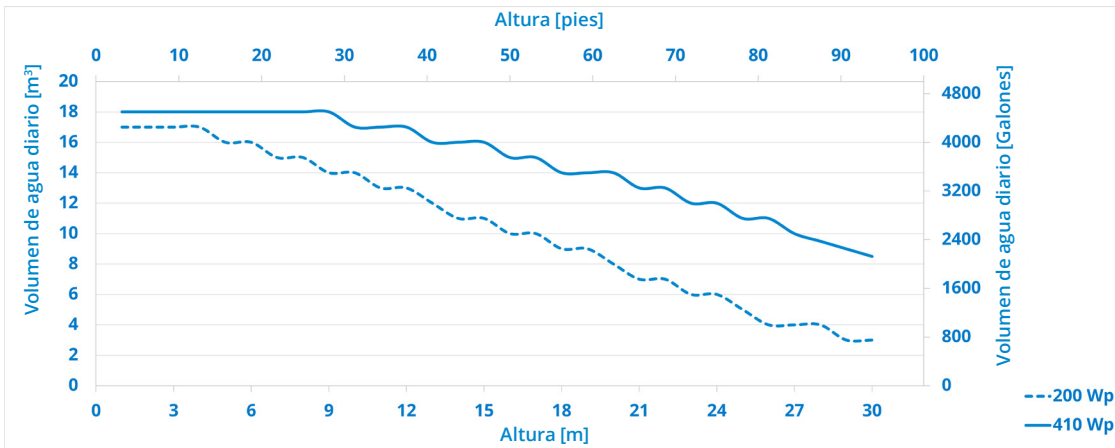

Sistema de bombeo S1-200 / HR-23

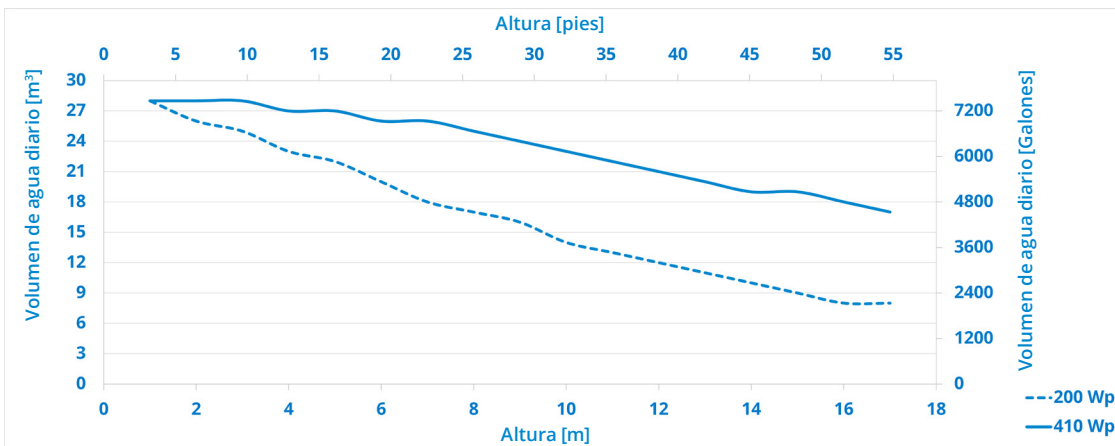

App LORENTZ S-Connect

Con la aplicación LORENTZ S-Connect, podrá configurar y controlar fácilmente su sistema de bombeo **S1-200** a través de la conectividad Bluetooth® de manera local.

- Descárguela gratis en dispositivos Android™ desde Google Play Store o en dispositivos iOS desde App Store.
- Conéctese a su sistema de bombeo y acceda a múltiples funciones como: Control y medición del caudal diario/semanal, velocidad, potencia, rendimiento de los sensores conectados, configuración de temporizadores, esquema detallado de resolución de problemas



Información de la orden y el embalaje

Nombre del producto	Clase de temperatura 2	Clase de temperatura 3	Clase de temperatura 4
Sistema de bombeo S1-200 / HR-07	01-001020	01-001030	01-001040
Sistema de bombeo S1-200 / HR-14	01-001070	01-001080	01-001090
Sistema de bombeo S1-200 / HR-23	01-001120	01-001130	01-001140
Contenido de la caja	1 x Controlador S1-200 1 x Bomba con motor (incluye 15 m [50 pies] de cable) 1 x Cable adap. MC4 para conexión FV (L = 0.5 m [1.64 pies]) 1 x Abrazadera de manguera (21 a 44 mm [13/16 a 1-3/4 pulg.]) 2 x Tornillos (M4.8 x16 mm [#10 x 5/8 pulg.]) - para montaje del controlador detrás del módulo FV portátil 1 x Manual		
Peso bruto del embalaje	7.2 kg [15.4 lb]		
Dimensiones del embalaje [LxAnxA]	580 x 170 x 150 mm [23 x 6.7 x 5.9 pulg.]		
Volumen del embalaje	0.015 m³ [0.53 pies³]		
Cantidad de sistemas por palet	54		
Temperatura de almacenamiento	-20 °C... +65 °C [-4 °F...+149 °F]		

